

REMONTAGE DE LA CARTE I-DRIVE



WD511a

1) PRESENTATION DU MATERIEL:



N.B : Seul un tournevis cruciforme est nécessaire pour procéder au montage de la carte.

OPERATEUR MOTEUR SANS LA CARTE ELECTRONIQUE :

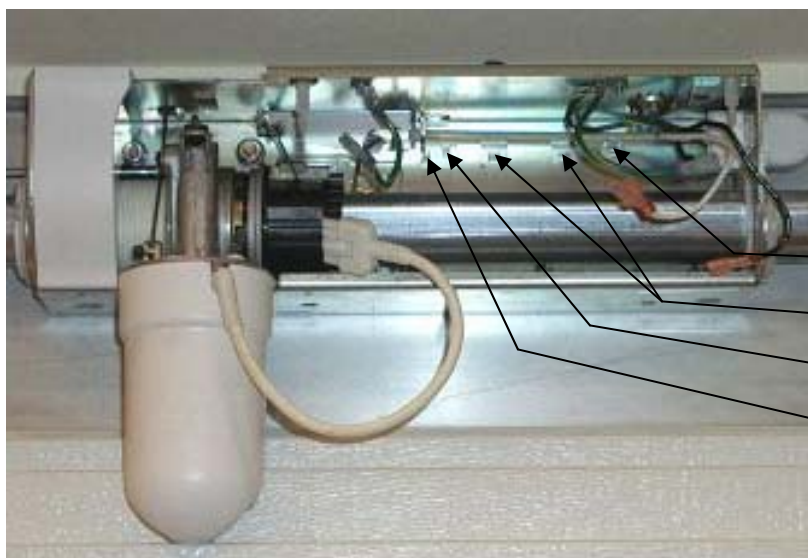

- Ergot supérieur (droite)
- Ergots inférieurs (centre)
- Ergot supérieur (gauche)
- Ergot latéral gauche

2) REMONTAGE DE LA CARTE:

ATTENTION !! VEUILLEZ VOUS ASSURER QUE LE CORDON D'ALIMENTATION DE VOTRE MOTEUR SOIT DEBRANCHE !!

1. Commencer par passer le fil d'antenne (noir) dans le passe-fil prévu à cet effet.



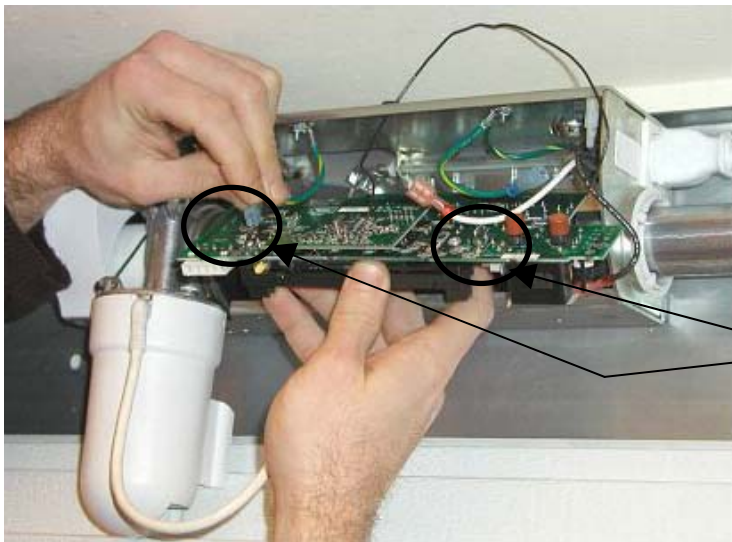

2. REMETTRE LES DEUX FILS DE TERRE (vert / jaune) EN PLACE SUR LES COSSES SITUEES AU DESSUS DE LA CARTE.

Note : En fonction de la version de carte, celle-ci peut avoir un fil vert/jaune avec une cosse de masse sur le dessous, branché à côté de la réglette noire. Ne pas débrancher ce fil.

3. PLACER LA CARTE DANS LES ERGOTS AU FOND DU BOITIER DE FACON A LA CALER EN LARGEUR ET EN HAUTEUR. (voir page 1 pour le détail des ergots).

ATTENTION : LA CARTE DOIT ETRE POSITIONNEE CORRECTEMENT (entre les ergots supérieurs et inférieurs et contre l'ergot latéral gauche) POUR QUE LA VIS SANS FIN BLANCHE S'ENGRENE AVEC LA ROUE DENTEE NOIRE.

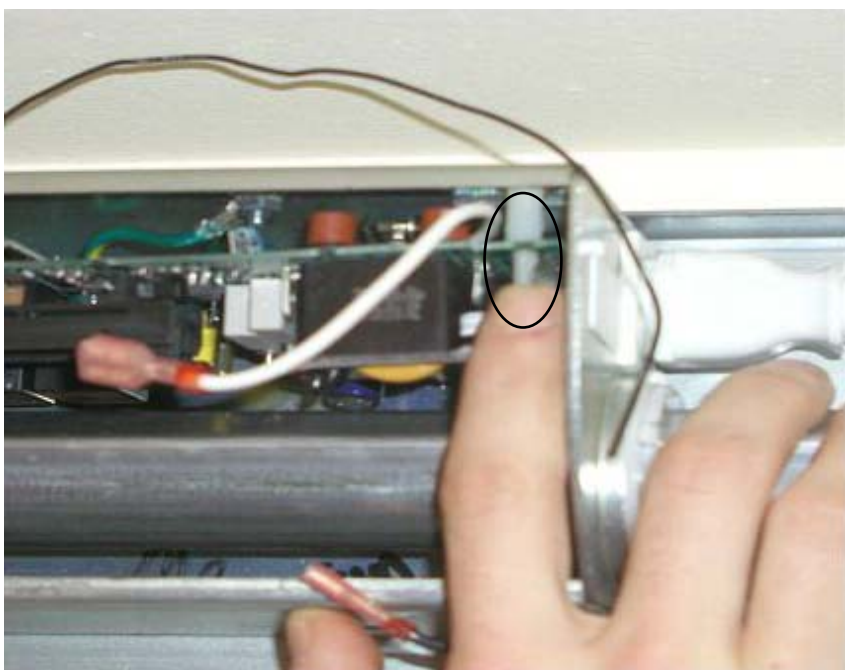
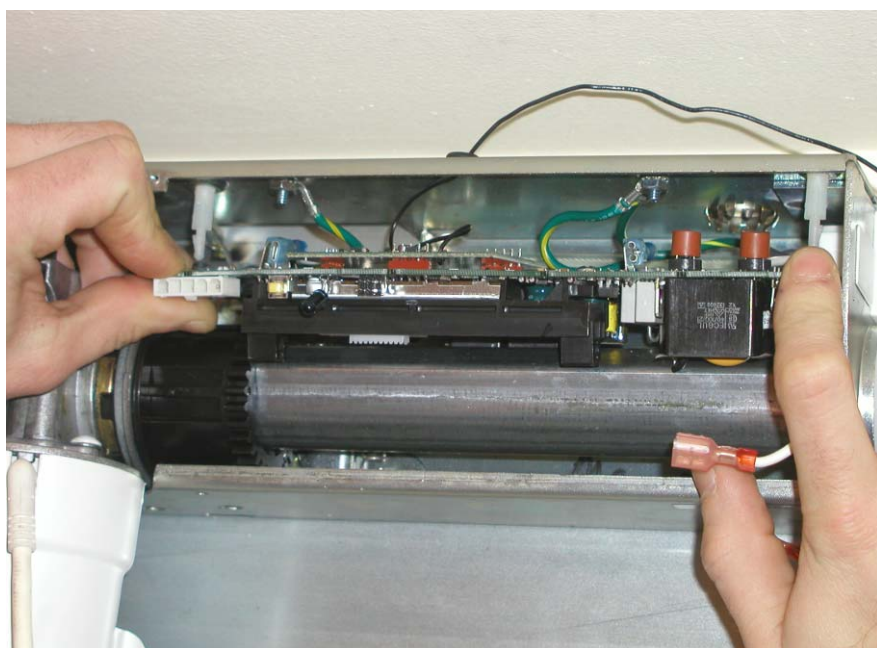

4. REPLACER LA CARTE SUR LES DEUX PLOTS BLANCS PREVUS A CET EFFET.

Fil blanc (grande cosse) Fil noir (petite cosse)

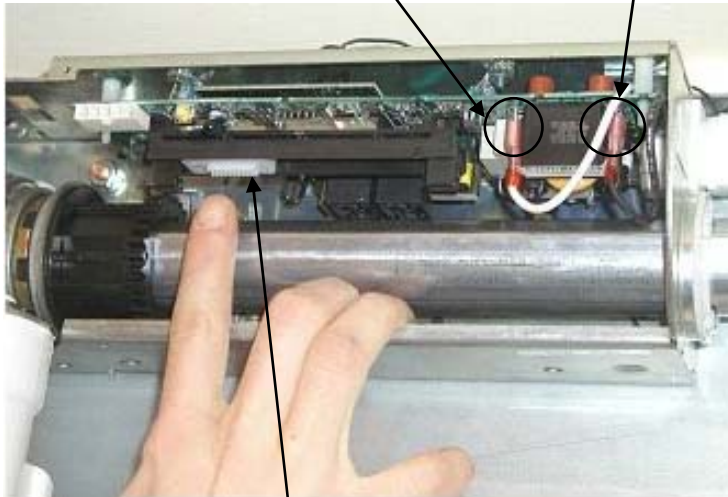

5. REMETTRE LES FILS D'ALIMENTATION EN PLACE (les cosses n'ont pas la même taille, il est donc impossible de faire une erreur) LE FIL BLANC A GAUCHE ET NOIR A DROITE.

6. VERIFIER QUE LE CURSEUR BLANC SE TROUVE BIEN A GAUCHE (environ 5mm du bord gauche).

Curseur blanc

Curseur blanc

Vis sans fin

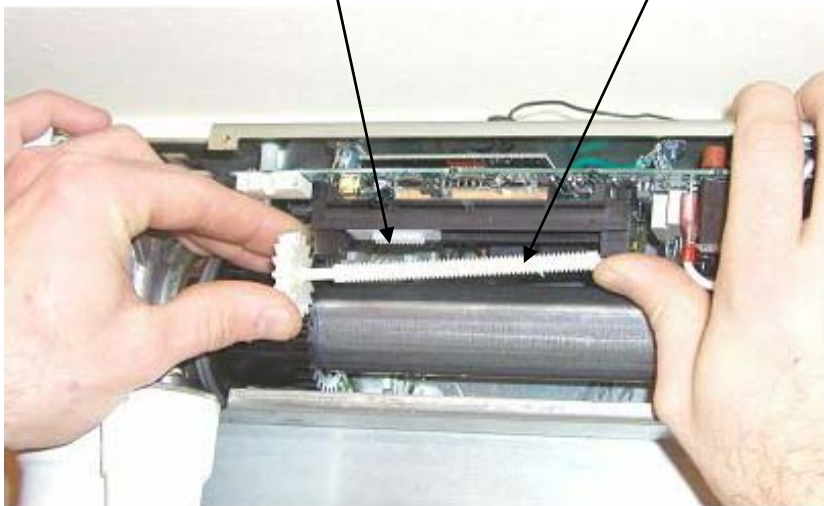

7. REMETTRE LA VIS SANS FIN EN PLACE (attention de ne pas déplacer le curseur blanc)

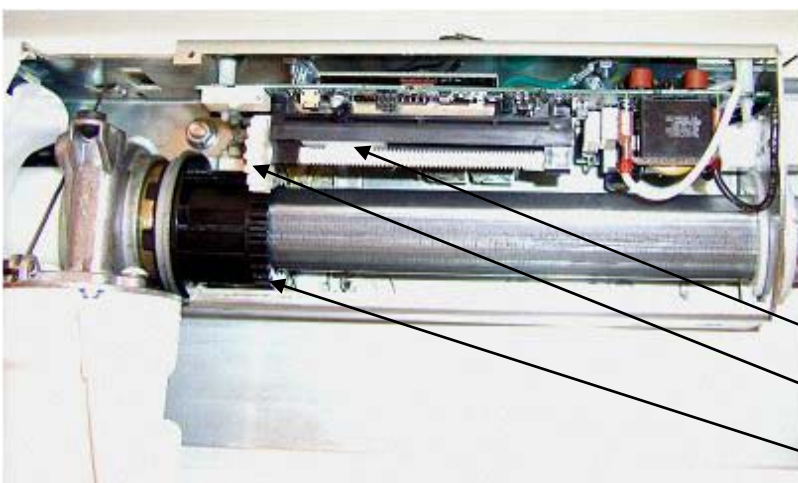

8. LA CARTE ELECTRONIQUE EST REMONTEE, IL FAUT VERIFIER QUE LES ROUES DENTEES SOIENT BIEN EN CONTACT, QUE LE CURSEUR BLANC SOIT ENVIRON A 5 mm DU BORD GAUCHE ET QUE LA CARTE EST BIEN PLACEE.

Curseur blanc

Roue dentée supérieure

Roue dentée inférieure



9. REBRANCHER LE MOTEUR
SANS REMETTRE LE CARTER AFIN
DE FAIRE LA PROGRAMMATION.

**REBRANCHER LA PRISE SECTEUR
ET REFAIRE LA PROCEDURE DE
PROGRAMMATION DU MOTEUR
I-DRIVE (voir notice d'installation
livrée avec la porte).**

LED infrarouge (voyant bleu) (selon
version de carte)

Bouton de programmation

Prise moteur

3) REMONTAGE DU CARTER :

Débrancher la prise moteur, clipper le carter en veillant à ne pas endommager le bouton de programmation ainsi que la LED infrarouge (voyant bleu) (selon la version de carte) dont les pattes peuvent facilement se tordre, puis rebrancher la prise moteur. Remettre en place les 2 vis cruciformes : 1 en haut à gauche du carter, 1 en dessous à gauche.